



REINIGUNGSANLEITUNG FLEXCLICK MIT REINIGUNGSKIT FÜR RECHTSDREHENDE WERKZEUGE

Hinweis:

Vor Verwendung die Anleitung lesen und die Montage-Zeichnung 511889 beachten. Zahlenwerte in Klammern stehen für Bauteile auf der Montage-Zeichnung 511889. Zur Drehrichtung des Werkzeuges passendes Reinigungskit bereit legen. Es werden Werkzeuge mit unterschiedlichen Drehrichtungen eingesetzt. (siehe Seite 2 Zeichnung unten)
Achtung: Werkzeug ist scharf!

Demontage:

1. Sicherungsring (6) mit geeignetem Werkzeug* entfernen. (Achtung wird wieder benötigt!) Der bunte Siegelack muss aus dem Sicherungsring mit einem spitzen Gegenstand entfernt werden.
2. Entfernen der Wellenfeder (5) und gegebenenfalls des Distanzrings (nicht dargestellt). Diese Teile werden nicht mehr gebraucht und müssen fachgerecht entsorgt werden (Stahl).
3. Demontage des beweglichen Werkzeuges (4).
4. Entfernen der innenliegenden Komponenten (des beschichteten Distanzrings, des Schaltsterns, des Druckstücks mit oder ohne Dichtungselement und des Gehäuseteils). Diese Teile werden nicht mehr gebraucht und müssen fachgerecht entsorgt werden (Kunststoff, Schaumstoff). Gehäuseteil durch zusammen drücken aus den Clips lösen.
 - 4.1. **WICHTIG:** (Falls vorhanden) Schaumstoff und Kleberückstände müssen vollständig entfernt werden.
5. Reinigen der Werkzeuge (4) und (1) durch abblasen. Hartnäckige Verschmutzungen mittels Ultraschallbad, geeigneten Reinigungsmitteln oder Bürste mit Kunststoffborsten entfernen.
6. Welle des Werkzeugs (1.1) und Bohrung des Werkzeugs (4.1) mittels sauberen Lappen abwischen.

Werkzeuge und Einzelteile MÜSSEN sauber sein!

Werkzeuge und Einzelteile MÜSSEN trocken sein!

Montage:

7. Einsetzen des zur Drehrichtung passenden Reinigungskits (2).
 - 7.1. **WICHTIG:** Montagezeichnung 511889 und Foto beachten (Hoher Stift des Reinigungskits bei Zahn mit Markierung anbringen)!
8. Abziehen der Fixierstreifen (3) durch vorsichtiges Ziehen.
9. Abziehen der Schutzfolie (3.1) auf dem Schaumstoff durch vorsichtiges Ziehen.
10. Montage des beweglichen Werkzeuges (4)
 - 10.1. **WICHTIG:** Die Werkzeug-Markierungen müssen zueinander ausgerichtet sein. (siehe Foto und Zeichnung)
11. Montage der Wellenfeder (5).
12. Montage des Sicherungsringes (6).

Werkzeug auf Funktionalität mittels mitgeliefertem Betätigungsring prüfen.



Alternativ:
QR-Code einscannen
und Video über die
Reinigung des LEUCO FlexClick Werkzeuges
ansetzen! Oder unter:
www.leuco.com/maintenance/flexclick



Schritt 1 *(Sicherungsringzange für Außenringe bzw. Greifringe auf Wellen Ø 30 mm)

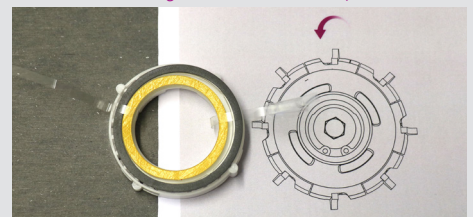

Schritt 7



Schritt 4.1

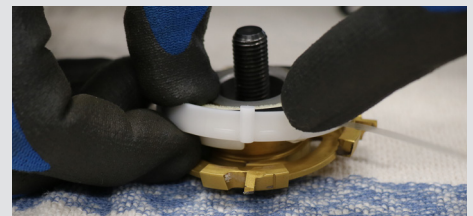

Schritt 7.1

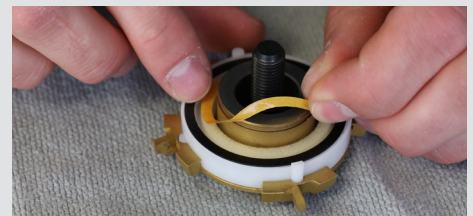

Schritt 9



Schritt 10.1

LEUCO

www.leuco.com



CLEANING INSTRUCTION FLEXCLICK WITH CLEANING KIT FOR RIGHT-HANDED TOOLS

Note:

Before use, read the instructions and follow the installation drawing 511889.

Numerical values in brackets stand for the components on the mounting drawing 511889.

Have a suitable cleaning kit ready for the direction of rotation of the appropriate tool. Tools with different directions of rotation are used. (see page 2 drawing below)

Attention: Tool is sharp!

Demounting:

1. Remove the circlip (6) with a suitable tool*. (Attention is needed again!) The coloured sealing wax must be removed from the circlip with a pointed object.
2. Remove the shaft spring (5) and, if necessary, the spacer ring (not is shown). These parts are no longer needed and **must** be disposed of properly (steel)
3. Disassembly of the moving tool (4).
4. Remove the internal components (the coated spacer ring, the switching star, the thrust piece with or without sealing element, and of the housing part). These parts are no longer needed and must be disposed of properly (plastic, foam). Remove the housing part from the clips by pressing it together.
 - 4.1. **IMPORTANT:** (If available) Foam and adhesive residues must be completely removed.
5. Clean the tools (4) and (1) by blowing them off. Remove stubborn dirt using an ultrasonic bath, suitable cleaning agents or a brush with plastic bristles.
6. Wipe off the shaft of the tool (1.1) and the bore of the tool (4.1) using a clean cloth.

Tools and individual parts **MUST** be clean!

Tools and individual parts **MUST** be dry!

Mounting:

7. Insert the cleaning kit (2) appropriate to the direction of rotation.
 - 7.1. **IMPORTANT:** Observe assembly drawing 511889 and photo (Attach high pin of cleaning kit to tooth with marking)!
8. Remove the fixing strips (3) by pulling carefully.
9. Remove the protective foil (3.1) from the foam by carefully pulling.
10. Mount the moving tool (4).
 - 10.1. **IMPORTANT:** The tool markings must be aligned. (see photo and drawing)
11. Mounting the shaft spring (5).
12. Mounting the circlip (6).

Check the functionality of the tool using the supplied actuating ring.



Alternatively:
Scan QR code and
watch video about cleaning the LEUCO
FlexClick tool! **Or under:**
www.leuco.com/maintenance/flexclick



Step 1 *(Circlip pliers for outer rings or gripping rings on shafts Ø 30 mm)

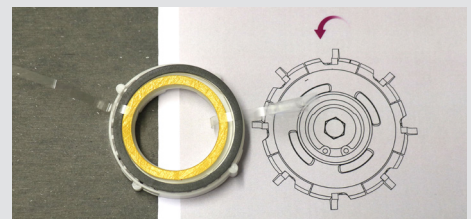

Step 7



Step 4.1

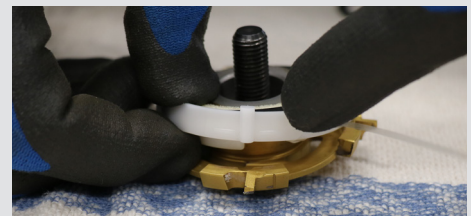

Step 7.1

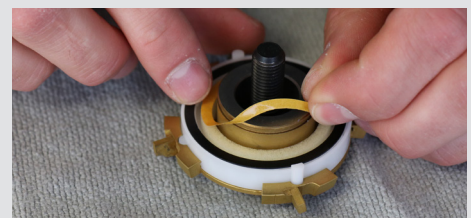

Step 9



Step 10.1

LEUCO

www.leuco.com



REINIGUNGSANLEITUNG FLEXCLICK MIT REINIGUNGSKIT FÜR RECHTSDREHENDE WERKZEUGE

CLEANING INSTRUCTION FLEXCLICK WITH CLEANING KIT FOR RIGHT-HANDED TOOLS

Montage Zeichnung 511889 Mounting drawing 511889

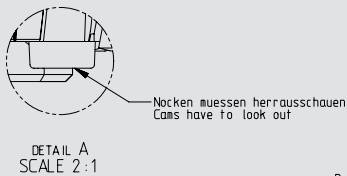
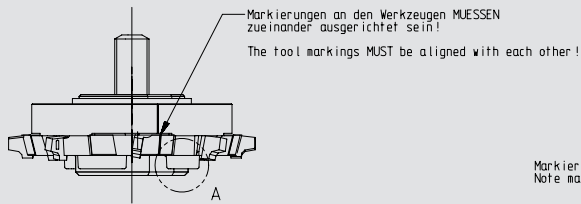

Hinweis / note:
Werkzeuge müssen trocken sein! / Tools and individual parts MUST be dry!

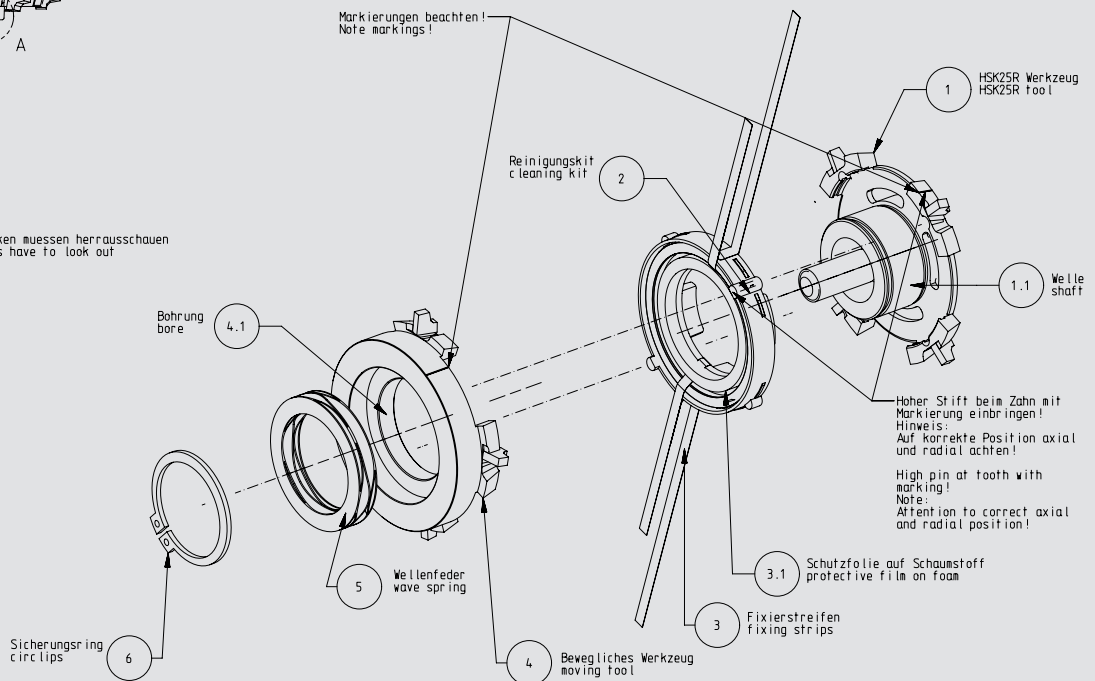

Reinigungskit für rechtsdrehende Werkzeuge
Cleaning kit for right-handed tools

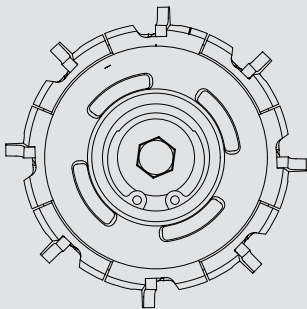

Reinigungskit für linksdrehende Werkzeuge
Cleaning kit for left-handed tools

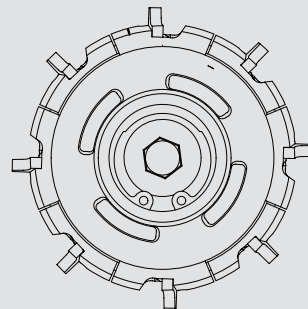

LEUCO

www.leuco.com



REINIGUNGSANLEITUNG FLEXCLICK MIT REINIGUNGSKIT FÜR RECHTSDREHENDE WERKZEUGE

CLEANING INSTRUCTION FLEXCLICK WITH CLEANING KIT FOR RIGHT-HANDED TOOLS

ACHTUNG: Bitte Drehrichtung überprüfen!
Attention: Please check direction of rotation!

REINIGUNGSKIT: ID-LEUCO = 186981 / ID-HOMAG = 4-014-02-2118
CLEANING KIT: ID-LEUCO = 186981 / ID-HOMAG = 4-014-02-2118

